

Data	Escala	Aprov.
2023/08/03	1:40	DEP

EXPF RV STD CG (Expo Futuro Refrigerada Ventilada Standard CG)
 (Refrigerated Ventilated Expo Futuro Standard CG)
 (Réfrigéré Ventilé Expo Futuro Standard CG)
 (Expo ventilada refrigerada Futuro Standard CG)

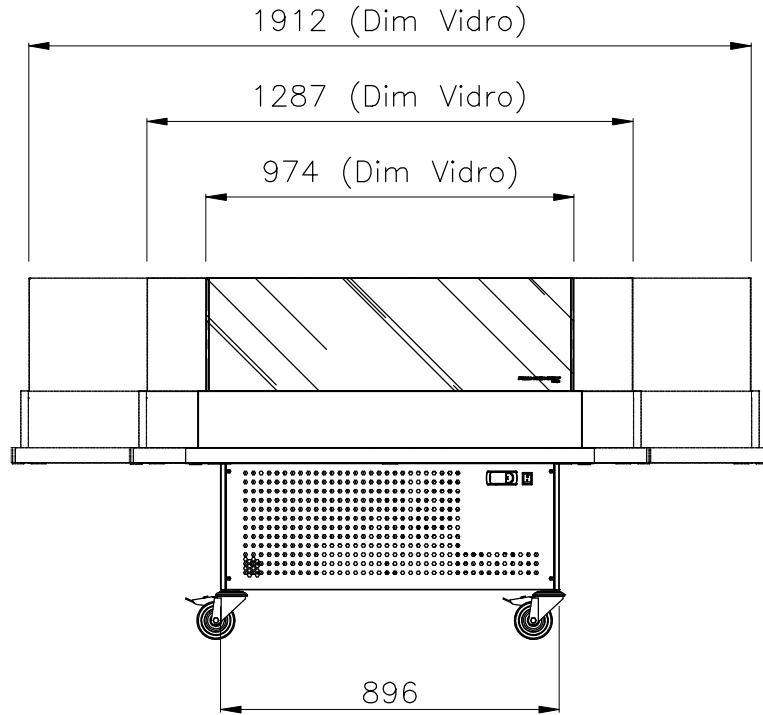

Escala / Écaille / Scale / Escala / Scala: 1/20

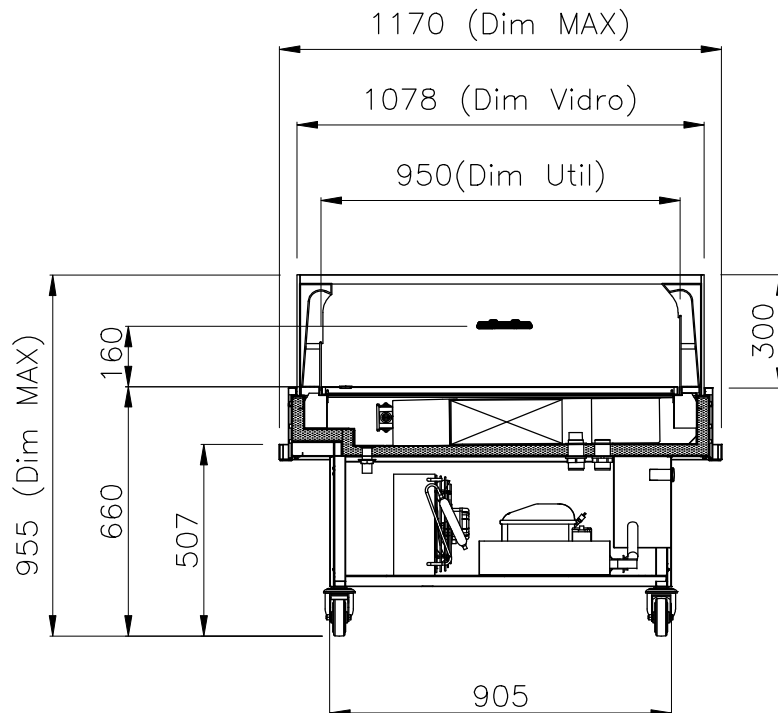

Mod. 165/02
 Desenhos técnicos propriedade da José Júlio Jordão, Lda, contendo informação Confidencial.
 Reservados todos os Direitos de Propriedade Intelectual e Industrial.
 Interdita a reprodução, transmissão a terceiros ou utilização para qualquer finalidade sem consentimento prévio da José Júlio Jordão, Lda.

Data	Escala	Aprov.
2023/08/03	1:40	DEP

- ▷ Ponto de alimentação
Point d'Alimentation Électrique
Power Supply
Punto de Alimentación
- ⊕ Ponto de esgoto
Point d'Écoulement
Drainage Point
Punto de Desagüe
- Rodízios
Casters ~
Roulettes
Echadores
- ⚡ Posicionamento do quadro eléctrico
Positionnement Boîtier Électrique
Control Panel Position
Posición del Cuadro Eléctrico
- ◇ Ligações Termodinâmicas
Liquide / Suction Ligne ~
Liquide / Suction Line
Aspiración e Salida Liquido

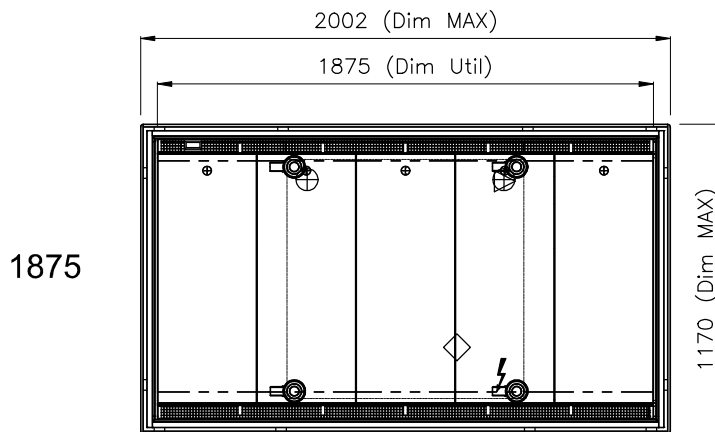
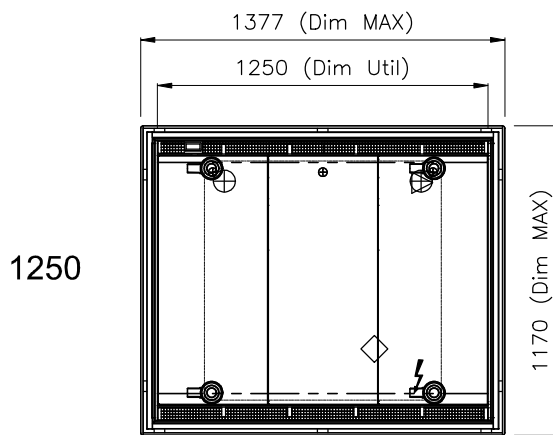
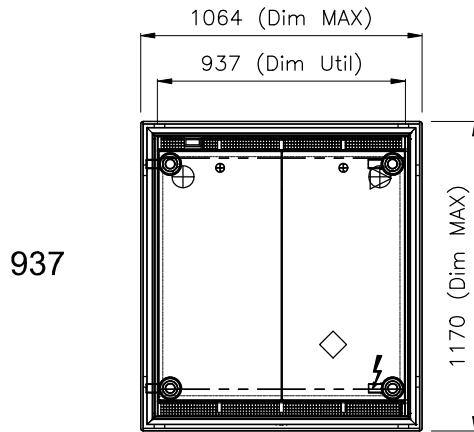

Mod. 165/02
 Desenhos técnicos propriedade da José Júlio Jordão, Lda, contendo informação Confidencial.
 Reservados todos os Direitos de Propriedade Intelectual e Industrial.
 Interdita a reprodução, transmissão a terceiros ou utilização para qualquer finalidade sem consentimento prévio da José Júlio Jordão, Lda.

1
2
3
4
5
6

Data	Escala	Aprov.
2023/08/03	1:40	DEP

EXPF T STD CG (Expo Futuro Talho Standard CG)
 (Butchery Expo Futuro Standard CG)
 (Boucherie Expo Futuro Standard CG)
 (Expo Carnicería Futuro Standard CG)

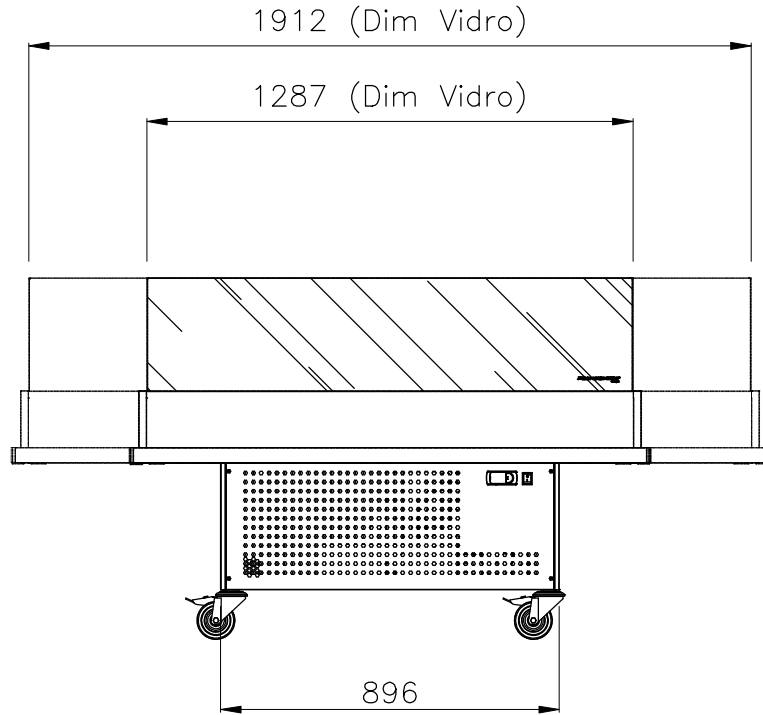

Escala / Échelle / Scale / Escala / Scala: 1/20

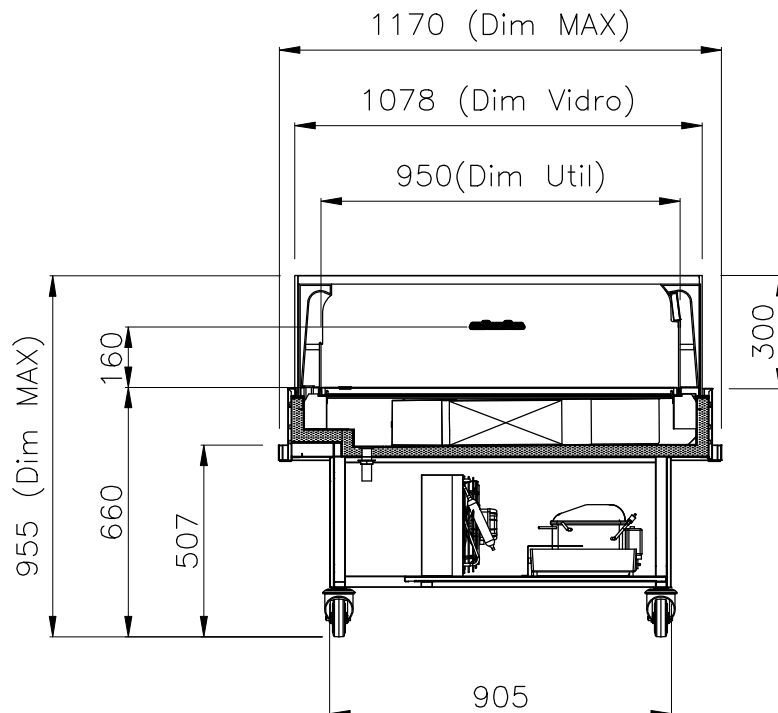

Mod. 165/02
 Desenhos técnicos propriedade da José Júlio Jordão, Lda, contendo informação Confidencial.
 Reservados todos os Direitos de Propriedade Intelectual e Industrial.
 Interdita a reprodução, transmissão a terceiros ou utilização para qualquer finalidade sem consentimento prévio da José Júlio Jordão, Lda.

1
2
3
4
5
6

Data	Escala	Aprov.
2023/08/03	1:40	DEP

- ▷ Ponto de alimentação
Point d'Alimentation Électrique
Power Supply
Punto de Alimentación
- ⊕ Ponto de esgoto
Point d'Écoulement
Drainage Point
Punto de Desagüe
- ⊖ Rodízios
Casters ~
Roulettes
Echadores
- ⚡ Posicionamento do quadro eléctrico
Positionnement Boîtier Électrique
Control Panel Position
Posición del Cuadro Eléctrico
- ◇ Ligações Termodinâmicas
Liquide / Suction Ligne ~
Liquide / Suction Line
Aspiración e Salida Liquido

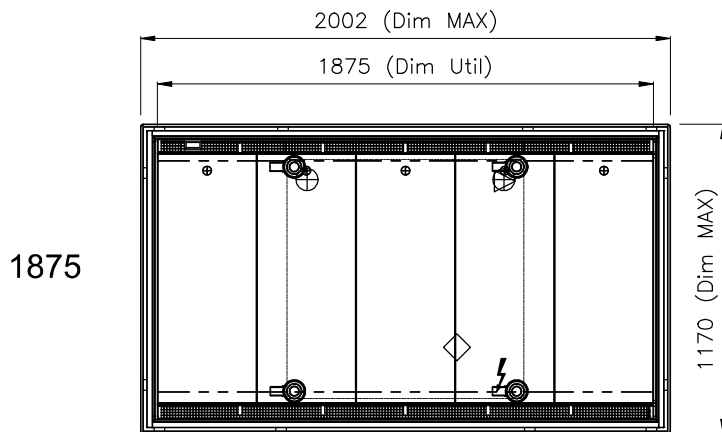
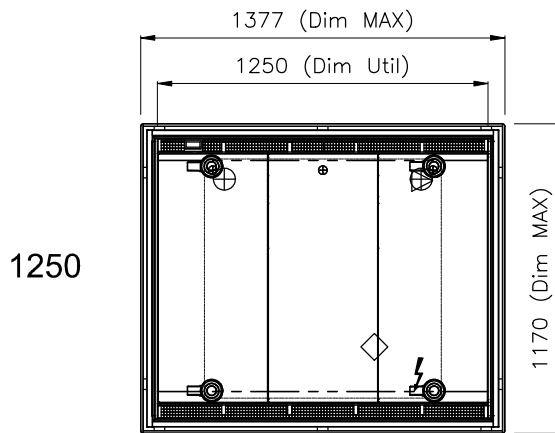

Mod. 165/02
 Desenhos técnicos propriedade da José Júlio Jordão, Lda, contendo informação Confidencial.
 Reservados todos os Direitos de Propriedade Intelectual e Industrial.
 Interditada a reprodução, transmissão a terceiros ou utilização para qualquer finalidade sem consentimento prévio da José Júlio Jordão, Lda.

1
2
3
4
5
6

Data	Escala	Aprov.
2023/08/03	1:40	DEP

EXPF RV SLIM CG (Expo Futuro Refrigerada Ventilada SLIM CG)
 (Refrigerated Ventilated Expo Futuro SLIM CG)
 (Réfrigéré Ventilé Expo Futuro SLIM CG)
 (Expo ventilada refrigerada Futuro SLIM CG)

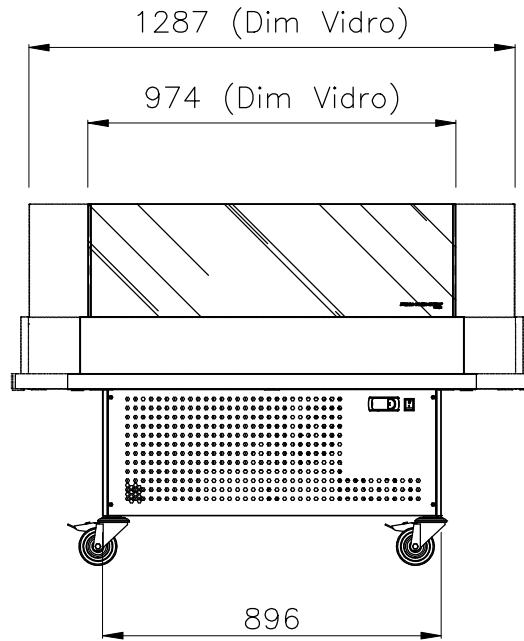

Escala / Écaille / Scale / Escala / Scala: 1/20

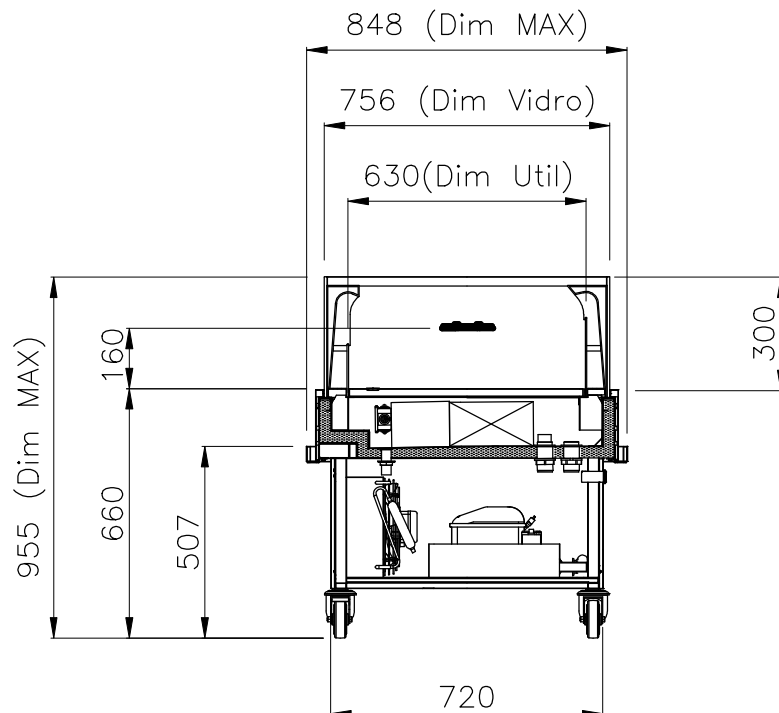

Mod. 165/02
 Desenhos técnicos propriedade da José Júlio Jordão, Lda, contendo informação Confidencial.
 Reservados todos os Direitos de Propriedade Intelectual e Industrial.
 Interdita a reprodução, transmissão a terceiros ou utilização para qualquer finalidade sem consentimento prévio da José Júlio Jordão, Lda.

- 1
- 2
- 3
- 4
- 5
- 6

Data	Escala	Aprov.
2023/08/03	1:40	DEP

- ▷ Ponto de alimentação
Point d'Alimentation Électrique
Power Supply
Punto de Alimentación
- ⊕ Ponto de esgoto
Point d'Écoulement
Drainage Point
Punto de Desagüe
- ⊙ Rodízios
Casters ~
Roulettes
Echadores
- ⚡ Posicionamento do quadro eléctrico
Positionnement Boîtier Électrique
Control Panel Position
Posición del Cuadro Eléctrico
- ◇ Ligações Termodinâmicas
Liquide / Suction Ligne ~
Liquide / Suction Line
Aspiración e Salida Liquido

937

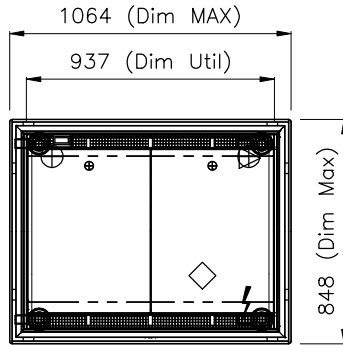

1250

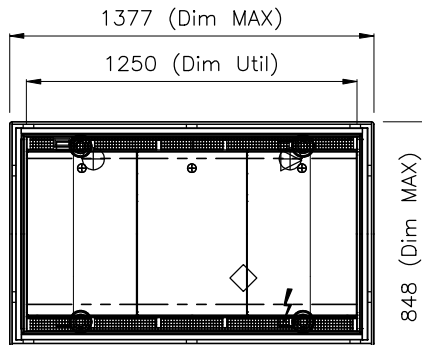

Mod. 165/02
 Desenhos técnicos propriedade da José Júlio Jordão, Lda, contendo informação Confidencial.
 Reservados todos os Direitos de Propriedade Intelectual e Industrial.
 Interdita a reprodução, transmissão a terceiros ou utilização para qualquer finalidade sem consentimento prévio da José Júlio Jordão, Lda.

Data	Escala	Aprov.
2023/08/03	1:40	DEP

- ▷ Ponto de alimentação
Point d'Alimentation Électrique
Power Supply
Punto de Alimentación
- ⊕ Ponto de esgoto
Point d'Écoulement
Drainage Point
Punto de Desagüe
- Rodízios
Casters ~
Roulettes
Echadores
- ⚡ Posicionamento do quadro eléctrico
Positionnement Boîtier Électrique
Control Panel Position
Posición del Cuadro Eléctrico
- ◇ Ligações Termodinâmicas
Liquide / Suction Ligne ~
Liquide / Suction Line
Aspiración e Salida Liquido

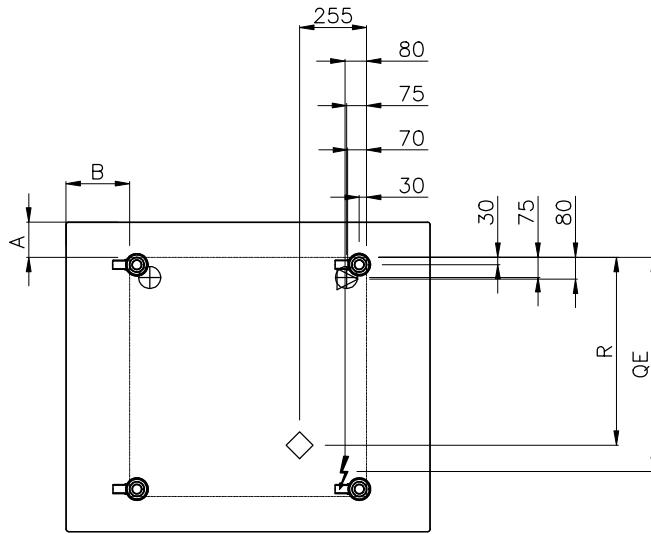

Valores sujeitos a arredondamento / Montants sujets à arrondi/ Amounts subject to rounding/ Importes sujetos a redondeo

Informação complementar
Supplementary information
Information supplémentaire
Información complementaria

	STD			SLIM	
	937	1250	1875	937	1250
A	135	135	135	65	65
B	85	240	555	85	240
⚡ QE	810	810	810	625	625
◇ R	710	710	710	525	525